

FMC 120

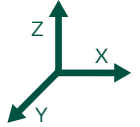
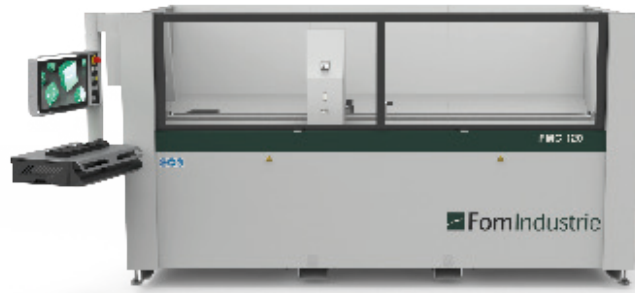

✓ = de serie ○ = opcional

CARACTERÍSTICAS TÉCNICAS

CAMPO DE MECANIZACIÓN

- Eje X solo cara superior
- Eje Y y Z para la mecanización sobre 3 caras del perfil
- Rotación neumática de la bancada 0°; 90°; 180°
- Rotación de la bancada en ángulos intermedios con tope manual

2675 mm
180 mm x 120 mm

✓
○

POSICIONAMIENTO Y SUJECCIÓN DEL PERFIL

- Morsas con posicionamiento manual
- Morsas con freno neumático
- Número máximo de morsas
- Tope fijo y manual
- Extra largo

4
○
6
2

✓

ELECTROMANDRIL

- Electromandril 3kW 15000 rpm
- Roscado rígido
- Refrigeración por aire
- Agarre de la herramienta

✓
○
✓
ISO30

ALMACÉN DE HERRAMIENTAS

- Almacén de herramientas de 6 puestos manual a bordo del cabezal
- Almacén de herramientas de 5 puestos automático

✓
○

(como alternativa al almacén estándar)

LUBROREFRIGERACIÓN DE HERRAMIENTAS

- Lubricación por microgoteo
- Lubrorefrigeración

✓
○

CONTROL Y SOFTWARE

- Pantalla de 24"
- Lector óptico de código de barras inalámbrico
- FST Cam 4

✓
○
✓

FMC 120

Máxima dimensión mecanizable sobre tres caras del perfil con herramienta sobresaliente 110 mm de la cabeza mandril

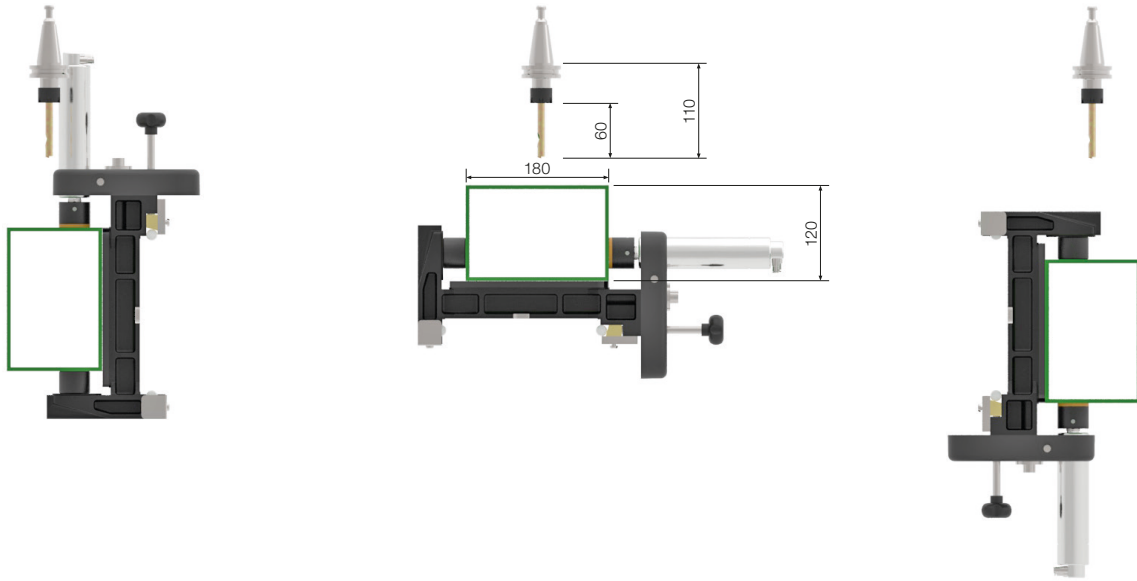

Máxima dimensión mecanizable sobre tres caras del perfil con herramienta sobresaliente 110 mm de la cabeza mandril

