

# FMC 120

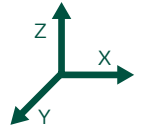
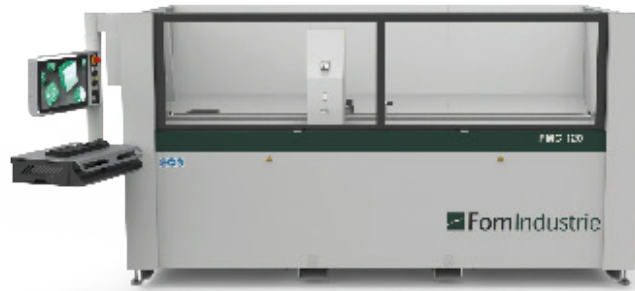

✓ = di serie    ○ = optional

## SPECIFICHE TECNICHE

### CAMPI DI LAVORO

- Asse X faccia superiore
- Assi Y e Z per lavorazione su 3 facce profilo
- Rotazione pneumatica del piano di lavoro 0° ; 90°; 180°
- Rotazione del piano di lavoro su gradi intermedi con battuta manuale

2675 mm  
180 mm x 120 mm

✓  
○

### POSIZIONAMENTO E BLOCCAGGIO PROFILO

- Morse con posizionamento manuale
- Morse con freno pneumatico
- Numero massimo di morse
- Battuta fissa e manuale
- Oltre misura

4  
○  
6  
2  
✓

### ELETTROMANDRINO

- Elettromandrino 3kW 15000 rpm
- Maschiatura rigida
- Raffreddamento aria
- Attacco utensile

✓  
○  
✓  
ISO30

### MAGAZZINO UTENSILI

- Magazzino utensili manuale a bordo testa a 6 posti
- Magazzino utensili automatico a 5 posti

✓  
○ (in alternativa al magazzino di serie)

### LUBRIFICAZIONE UTENSILI

- Lubrificazione minimale
- Lubrorefrigerazione

✓  
○

### CONTROLLO E SOFTWARE

- Schermo 24"
- Lettore ottico wireless per codici a barre
- FST Cam 4

✓  
○  
✓

# FMC 120

Massimo profilo lavorabile su tre facce con utensile sporgente 110 mm da naso mandrino e rotazione del piano di lavoro 0°/90°/180°

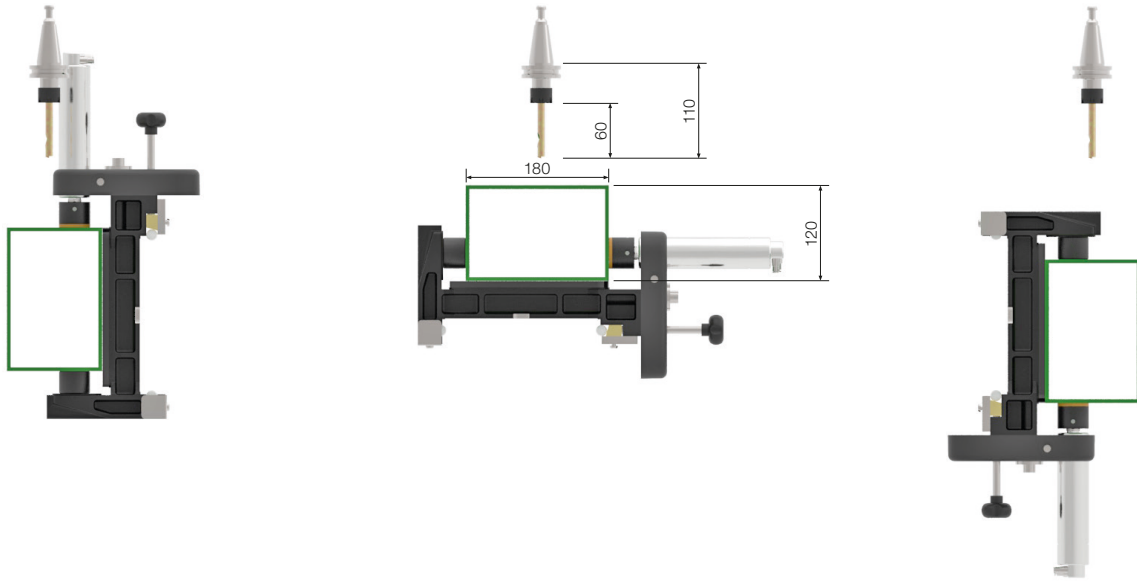

Massimo profilo lavorabile su tre facce con utensile sporgente 110 mm da naso mandrino

